

## iQ100, Frigorifero combinato da incasso, 193.5 x 54.1 cm, cerniera a traino KI96NNSE0



### Accessori opzionali

KS6BZR00 :  
KSGGZM00 :

Frigorifero combinato con sistema No Frost nel congelatore e tanto spazio in più nel frigorifero, dotato inoltre di cassetto Fresh Box per frutta e verdura e funzione super cooling e super freezing per una conservazione ottimale.

- ✓ Grande capacità: Più spazio per conservare la tua spesa settimanale.
- ✓ noFrost: sistema di sbrinamento automatico per non dover mai più sbrinare il tuo congelatore.
- ✓ autoAirflow: il raffreddamento uniforme mantiene il cibo fresco più a lungo.
- ✓ Fresh: un modo comodo e pratico per conservare frutta e verdura.
- ✓ Individual Temperature Control: Imposta separatamente la temperatura di frigorifero e congelatore e risparmia energia.

### Caratteristiche

#### Dati tecnici

Classe di efficienza energetica: .....E  
 Consumo medio annuale di energia in chilowattora per anno (kWh/a): ..... 231 kWh/annum  
 Somma del volume degli scomparti congelati: ..... 75 l  
 Somma del volume degli scomparti refrigerazione: .....215 l  
 Emissioni di rumore aereo: .....34 dB(A) re 1 pW  
 Classe di emissioni di rumore aereo: .....B  
 Categoria: .....Da incasso  
 Porta con cornice esterna: ..... No  
 Altezza: ..... 1935 mm  
 Larghezza: ..... 541 mm  
 Profondità: ..... 548 mm  
 Dimensioni del vano per l'installazione (AxLxP): ... 1940 x 560 x 550 mm  
 Peso: .....54.9 kg  
 Corrente: ..... 10 A  
 Cerniera : ..... A destra reversibile  
 Tensione: .....220-240 V  
 Frequenza: .....50 Hz  
 Lunghezza del cavo di alimentazione elettrica: .....230.0 cm  
 Numero di compressori: .....1  
 Numero di sistemi indipendenti di raffreddamento: .....2  
 Ventilatore interno comparto frigorifero: .....no  
 Porta/e reversibile/i: ..... sì  
 Numero di ripiani regolabili nel frigorifero: .....4  
 Ripiani per le bottiglie: ..... no  
 Sistema No Frost: ..... Congelatore  
 Tipo di installazione: ..... A scomparsa totale



## iQ100, Frigorifero combinato da incasso, 193.5 x 54.1 cm, cerniera a traino KI96NNSE0

### Caratteristiche

- Frigorifero combinato da incasso noFrost

#### Caratteristiche principali

- Controllo elettronico a LED per la regolazione separata della temperatura dei 2 vani
- Segnale ottico e acustico porta aperta
- 2 circuiti di raffreddamento separati
- Apertura porta/e a destra, reversibili
- Porta a traino
- Dimensioni in cm (hxlxp) 193.5 cm x 54.1 cm x 54.8 cm
- Dimensioni nicchia in cm (hxlxp): 194.0 cm x 56.0 cm x 55.0 cm
- Volume Netto totale: 290 l

#### VANO FRIGORIFERO

- 1 cassetto freshBox - cassetto trasparente con fondo ondulato, ideale per frutta e verdura
- 5 ripiani in vetro infrangibile di cui 4 regolabili in altezza
- Illuminazione interna a LED
- nel frigorifero
- Funzione raffreddamento "Super"

#### VANO CONGELATORE\*\*\*\*

- noFrost
- 3 cassette trasparenti
- Funzione congelamento Super

#### ACCESSORI

- 1 portauova, 1 vaschetta per cubetti di ghiaccio

#### Altre Caratteristiche

- Capacità di congelamento 24h: 7.5 kg
- Tempo di risalita della temperatura: 10 h
- Classe climatica: SN-ST

#### Etichetta energetica

- Classe di efficienza energetica: E
- Volume Netto Frigorifero: 215 l
- Volume Netto Congelatore: 75 l
- Consumo annuale
- : 231 kWh
- Emissioni di rumore aereo : 34 dB(A) re 1 pW , Classe di rumore aereo : B

iQ100, Frigorifero combinato da incasso, 193.5 x 54.1 cm, cerniera a traino  
KI96NNSE0

Disegni quotati

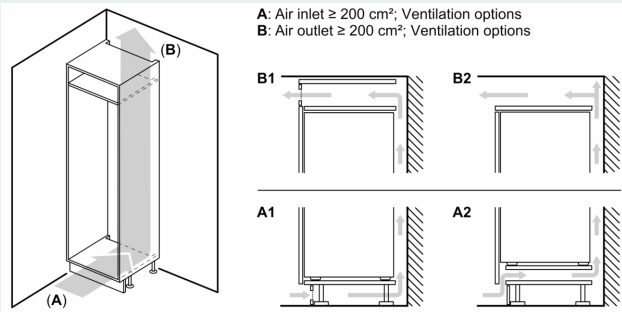

Dimensioni in mm

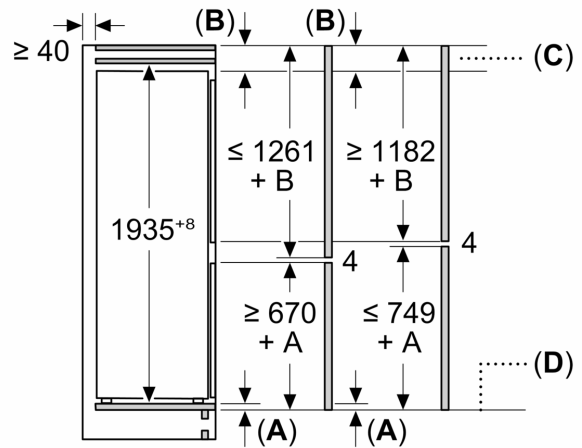

C: Sporgenza del pannello frontale

D: Bordo inferiore del pannello frontale

Dimensioni in mm

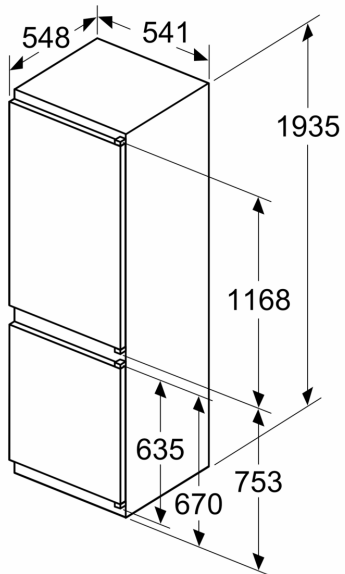

Dimensioni in mm

